

SAFETY INSTRUCTIONS

1. Please keep this instruction sheet safely for future reference.
2. Please do not modify the product or the assembly details in any way. Modifications will affect the structural integrity and replacement parts will be at the buyer's expense. Inappropriate use or faulty application of the product are explicitly forbidden and absolve the manufacturer of all liability.
3. The assembly of the swing hook should be done by an adult.
4. Specific application instructions : see drawing last page. Ensure that the swing hook hinges transverse at the beam.
5. This product meets all security aspects of the European standards EN1176-1:2008. This product is fit for use in commercial playgrounds, both indoor and outdoor.
6. When mounting or assembling the product, attention should be given that the impact area has the minimum required distance between the product and eventual obstacles: walls, fencing,... The free falling space should be like specified by the grey area as shown in FIG I.
7. The application of the item as part of a playframe or any other construction will have to be such that it excludes all risks of entrapment.
8. The swing hook can be used for single suspension nest-swings with 4 adjustable chains, by means of 4 D-shackles (not included) (FIG II).
9. Max. load per swing hook 600 kg.

ASSEMBLY STEPS

1. Drill two holes into the beam for the swing hook.
2. Install the swing hook with hexagonal head cap screws (M12).
3. Cover the bolt threads permanently by using
 - 3a: prevailing nut caps,
 - 3b: insert bolt covers,
 - 3c: bolt covers.

For further assembly instructions see last page.

INSPECTION AND MAINTENANCE

The frequency of inspection and maintenance will vary with the type of equipment or materials used or other factors (e.g. heavy use, levels of vandalism, coastal location, air pollution, age of equipment, ...). Moving metal parts must be oiled regularly.

Routine visual inspection (weekly to monthly)

- Always check that the bolts and nuts are securely fastened.
- Check the shock absorbing surface for objects that don't belong there.
- Check for missing parts.
- Check the equipment ground clearances.

Operational inspection (1 to 3 months)

- Check the stability of the construction.
- Check every part for excessive wear and replace when necessary.

Annual inspection (1 to 2 times per year)

- Check for rust and corrosion.
- Check every part for excessive wear and replace when necessary.

single point suspension
swinghook for nest swings

VEILIGHEIDSINSTRUCTIES

1. Gelieve deze gebruiksaanwijzing zorgvuldig te bewaren.
2. Gelieve geen wijzigingen aan het product aan te brengen, deze kunnen de structurele integriteit beïnvloeden en vervangstukken zullen ten koste van de koper zijn. Onaangepast gebruik of foutieve montage van het product zijn uitdrukkelijk verboden en ontslaan de fabrikant van elke aansprakelijkheid.
3. De montage van de schommelhaak dient door een volwassene gedaan te worden
4. Specificatie aanwijzingen voor montage : zie tekening laatste pagina. Zorg er voor dat de schommelhaak loodrecht op de bovenbalk scharniert.
5. Dit product voldoet aan alle veiligheids-voorschriften voorgeschreven in de Europese Normen EN1176-1:2008, het is enkel geschikt voor openbaar gebruik, zowel binnen als buiten.
6. Bij de montage dient men erop te letten dat er in de impactzone voldoende afstand is tussen het speeltuig en eventuele hindernissen: muren, afsluitingen,... De valruimte van een schommel moet voldoen aan de grijze zone zoals aangegeven in FIG I (zie laatste pagina).
7. Het inbouwen van dit product in een speeltoestel of andere constructie dient zodanig te gebeuren dat gevaar voor beknelling uitgesloten is.
8. De schommelhaak kan worden gebruikt voor nestschommels met 1-puntsophanging met 4 aanpasbare kettingen, mbv. 4 D-sluitingen (niet inbegrepen) (FIG II).
9. Het maximum toegelaten gewicht per schommelhaak bedraagt 600 kg.

MONTAGESTAPPEN

1. Boor twee gaten in de balk voor de schommelhaak.
2. Bevestig de schommelhaak aan de balk met zeskantbouten (M12).
3. Dek permanent de bouten af m.b.v.
 - 3a: geborgde moerdoppen,
 - 3b: verzonken afdekdoppen,
 - 3c: afdekdoppen.

Zie de laatste pagina voor verdere instructies.

INSPECTIE EN ONDERHOUD

De frequentie van controle en onderhoud hangt af van het type artikel of het materiaal of andere factoren (vb. intensiteit van gebruik, vandalisme, ouderdom van het materiaal, omgeving, ...). Bewegende metalen delen moeten regelmatig gesmeerd worden.

Routinekeuring (wekelijks tot maandelijks)

- Kijk na of alle bouten en moeren nog voldoende vastzitten.
- Controleer de bodemafwerking op vreemde voorwerpen.
- Controleer op ontbrekende onderdelen.
- Controleer dat de veiligheidszone ontruimd is.

Werkingskeuring (1 tot 3 maandelijks)

- Controleer de stabiliteit van de constructie.
- Controleer elk onderdeel op extreme slijtage en vervang indien nodig.

Periodieke controle (1 tot 2 keer per jaar)

- Controleer op roest en corrosie.
- Controleer elk onderdeel op extreme slijtage en vervang indien nodig.

schommelhaak voor nestschommels
met 1-puntsophanging

INSTRUCTIONS DE SÉCURITÉ

1. Veuillez soigneusement conserver ce notice d'emploi.
2. Ne veuillez apporter aucune modification au produit, celle-ci pourrait influencer l'intégrité structurelle et les pièces de rechange seraient à charge de l'acheteur. L'utilisation inadéquate ou le montage fautif, du produit sont explicitement défectueux et dégagent le producteur de toute responsabilité.
3. Le montage du crochet doit être fait par un adulte
4. Indications spécifiques au montage: voir le dessin à la dernière page. Assurez-vous que le crochet pivote transversalement au rondin horizontal.
5. Le produit correspond aux normes de sécurité selon la Norme Européenne EN1176-1:2008. Ce produit convient pour l'utilisation aux aires de jeux publiques ainsi intérieures qu'extérieures.
6. Au moment du montage il faut respecter une distance suffisante entre les agrès de jeux et les éventuels obstacles: murs, clôtures,... La zone de chute d'une balançoire doit être conforme à la zone grise comme indiquée sur FIG I (voir la dernière page).
7. Au cas où l'on incorpore le produit dans un jeu ou une construction quelconque, il faudra le faire de façon à éliminer tout risque de coïncage.
8. Crochet à utiliser pour balançoires nid à suspensions point unique avec 4 chaînes sur mesure et avec 4 manilles (pas inclus) (Fig II).
9. Le poids maximal admis est 600 kg.

ÉTAPES DE MONTAGE

1. Percez deux trous dans la poutre pour le crochet.
2. Attachez le crochet à la poutre avec des vis à tête hexagonale (M12).
3. Couvrez de façon permanente les boulons à l'aide de
 - 3a: cache-écrous auto-freinés,
 - 3b: cache-écrous enfoncés,
 - 3c: cache-écrous.

Veuillez voir les instructions supplémentaires à la dernière page.

CONTRÔLE ET ENTRETIEN

La fréquence des inspections et entretiens dépend du matériel utilisé ou d'autres éléments (utilisation intensive, niveau de vandalisme, situation littorale, pollution d'air, âge de l'équipement...). Les pièces métalliques mobiles doivent être huilées régulièrement.

Inspection visuelle de routine (hebdomadaire ou mensuelle)

- Toujours s'assurer que les boulons et les écrous soient bien serrés.
- Vérifier que la surface amortissante soit libre.
- Vérifier qu'ils n'y aient des pièces manquantes.
- Contrôler que la piste soit dégagée.

Inspection opérationnelle (1 à 3 mois)

- Contrôler la stabilité de la construction.
- Contrôler chaque pièce sur usure excessive et remplacer si nécessaire.

Inspection annuelle (1 à 2 fois par an)

- Inspecter sur présence de rouille et corrosion.
- Contrôler chaque pièce sur usure excessive et remplacer si nécessaire.

crochet pour balançoire nid
suspension à point unique

SICHERHEITSHINWEISE

1. Bitte bewahren Sie diese Gebrauchsanweisung sorgfältig.
2. Bitte keine Änderungen an dem Produkt vornehmen, dies könnte die Struktur beeinflussen und Austauschstücke werden dann zu Kosten des Käufers sein. Unangepasstes Benutzen oder falsche Montage sind ausdrücklich verboten und entlasten den Hersteller von seiner Verantwortung.
3. Die Montage des Hakens sollte von einem Erwachsenen.
4. Anweisungen für Gebrauch: siehe Zeichnung letzte Seite. Haken für Schaukeln sollen sich immer drehen querlaufend am Querstange.
5. Dieses Produkt entspricht allen Anforderungen der Europäischen Norm EN1176-1:2008. Es ist nur geeignet für öffentlichen Gebrauch, sowohl drinnen als draußen.
6. Bei der Montage soll man darauf achten das im Impaktraum ein genügender Abstand zwischen dem Produkt und eventuellen Hindernissen ist: Mauer, Zäune,... Die Auffangzone einer Schaukel muss sich in der grauen Zone befinden, so wie angegeben in FIG I, entsprechen (siehe letzte Seite).
7. Bei der Montage des Produktes in ein Spielgerät oder eine andere Konstruktion muss sichergestellt werden, dass keine Fangstellen für Gliedmasse oder Kleidungsstücke entstehen.
8. Der Schaukelhaken kann benutzt werden für Nestschaukel mit 1-Punkt-Aufhängung mit 4 verstellbaren Ketten; durch die Verwendung von 4 Ösenbolze (nicht in der Lieferung enthalten) (Fig. II).
9. Die maximale Belastung pro Schaukelhaken ist 600 Kg.

MONTAGESCHRITTE

1. Bohren Sie zwei Löcher in den Balken für die Schaukelhaken.
2. Befestigen Sie den Schaukelhaken an dem Balken mit Sechskantschrauben (M12).
3. Decken Sie immer die Bolzen ab mit Hilfe von
 - 3a: Mutterkappen,
 - 3b: Abdeckkappen versunken,
 - 3c: Abdeckkappen.

Sehen Sie sich den letzten Seiten an für weitere Anweisungen.

INSPEKTION UND WARTUNG

Die Frequenz der Kontrolle und Unterhalt hängt ab von dem Typ Artikel oder das Material oder andere Faktoren (z.B. Intensität des Gebrauchs, Vandalismus, Alter des Materials, Umwelt). Bewegliche Metallteile soll man regelmäßig ölen.

Routinekontrolle (wöchentlich bis monatlich)

- Kontrollieren Sie ob alle Bolzen und Muttern noch fest genug sitzen.
- Kontrollieren Sie die Bodenausführung auf fremde Sachen.
- Kontrollieren Sie auf fehlende Unterteile.
- Kontrollieren Sie, dass die Sicherheitszone evakuiert ist.

Wirkungskontrolle (1 bis 3 Monaten)

- Kontrollieren Sie die Stabilität der Konstruktion.
- Kontrollieren Sie auf außergewöhnlichen Verschleiß und ersetzen Sie wenn nötig.

Periodische Kontrolle (1 bis 2 Mal pro Jahr)

- Kontrollieren Sie auf Rost und Erosion.
- Kontrollieren Sie auf außergewöhnlichen Verschleiß und ersetzen Sie wenn nötig.

Einpunkt-Aufhängung Haken
für Nest Schaukeln

SEGURIDAD LAS INSTRUCCIONES

1. Por favor guarde este manual para futuras referencias de forma segura.
2. Por favor, de ningún modo modifique el producto ni ninguna de sus partes. Las modificaciones afectarán a la integridad estructural y las piezas de recambio correrán a cargo del consumidor. El uso inexacto o el montaje incorrecto de este producto está expresamente prohibido y libera al fabricante de toda responsabilidad.
3. El montaje del gancho debe ser realizado por un adulto.
4. Instrucciones específicas de aplicación: vea dibujo en la última página. Asegúrese que el gancho gira transversal en el travesaño horizontal.
5. Este producto cumple con todos los requisitos de seguridad de las Normas Europeas EN1176-1:2008. Este producto es apto para ser usado en parques infantiles públicos tanto interiores como al aire libre.
6. Con el montaje deben de haber bastante distancia e tre el juego infantil y obstáculos: paredes, empalizadas,... El área de caída tiene que ser igual a la zona específica cada en gris en el FIG I (vea última página).
7. La instalación de este producto en un juego infantil o otra construcción debe estar hecho así que peligro para quedarse atascado quede excluido.
8. Los ganchos pueden ser usados en asientos nido de un solo punto de suspensión con 4 cadenas ajustables, por medio de un 4 grilletes (no incluidos) (fig.II)
9. La máxima carga por gancho es de 600 kg.

PASOS DE MONTAJE

1. Taladre un agujero en la viga para el anclaje del columpio.
2. Instale el anclaje en la viga con tornillos hexagonales (M12).
3. Cubra permanentemente el perno usando
 - 3a: tapas perno,
 - 3b: tapones modelo a insertar,
 - 3c: cubre tornillos.

Para más instrucciones de montaje, véase la última página.

INSPECCIÓN Y MANTENIMIENTO

La frecuencia de inspecciones y mantenimiento dependerá del tipo de equipo o materiales utilizados y de otros factores (por ejemplo, uso muy frecuente, grado de vandalismo, ubicación en la costa, contaminación del aire, antigüedad del equipo, ...). Las partes metálicas móviles deben ser engrasadas con regularidad.

Inspección visual rutinaria (semanalmente o mensualmente)

- Asegúrese siempre de que los pernos y las tuercas están bien fijados.
- Verifique que no existen obstáculos en el área de seguridad del producto.
- Compruebe que no faltan piezas.
- Verifique que el espacio alrededor del equipamiento esté libre de objetos.

Inspección operacional (1 a 3 meses)

- Verifique la estabilidad de la construcción.
- Verifique todos los componentes por si hubiera un desgaste excesivo y sustitúyalos cuando sea necesario.

Inspección anual (de 1 a 2 veces al año)

- Compruebe que no hay partes oxidadas o con herrumbre.
- Verifique todos los componentes por si hubiera un desgaste excesivo y sustitúyalos cuando sea necesario.

gancho de suspensión único
para asiento nido

INDIRIZZAMENTI PER L'USO

- Conservare le istruzioni con cura.
- Non apportare al prodotto delle modifiche che possono intaccare l'integrità strutturale; i costi eventuali di ricambio sono a carico dell'acquirente. L'uso improprio oppure il montaggio sbagliato è vietato e solleva il fabbricante di ogni responsabilità.
- L'assemblaggio del gancio deve essere fatto da un adulto.
- Istruzioni specifiche per il montaggio: vedere illustrazione in ultima pagina. Assicurarsi che il gancio si muova perpendicolarmente rispetto alla trave.
- Questo prodotto è conforme a tutti i requisiti descritti nelle Norme Europee EN1176-1:2008. Questo prodotto è adatto all'uso nei parchi giochi commerciali, sia all'interno che all'esterno.
- Durante l'assemblaggio assicurarsi che ci sia spazio sufficiente tra le attrezzature ed eventuali ostacoli (muri, steccati, ecc.). Lo spazio di oscillazione deve essere come specificato dall'area grigia come mostrato nella FIG I (vedere ultima pagina).
- Effettuare il montaggio in modo che si eviti il rischio di intrappolamento.
- I ganci possono essere utilizzati in seggiolini di nido, a sospensione a singolo punto con 4 catene regolabili, con 4 anelli di trazione (non inclusi) (fig. II)
- Il carico massimo del gancio è di 600 kg.

OPERAZIONI DI MONTAGGIO

- Praticare un foro nella trave a cui si andranno ad infilare il gancio altalena.
- Fissare il gancio altalena alla trave con viti a testa esagonale (M12).
- Coprire in modo permanente i dadi di aggancio usando
 - cappucci di plastica,
 - copridado "tipo accettato",
 - copridadi.

Per più di istruzioni sull'installazione, vedi l'ultima pagina.

ISPEZIONE E MANUTENZIONE

La frequenza delle ispezioni e della manutenzione dipende del materiale utilizzato per l'attrezzatura o di altri fattori (p.e. uso intensivo, livello di vandalismo, ubicazione litorale, inquinamento atmosferico, età dell'attrezzatura,...). È necessario lubrificare regolarmente le parti metalliche mobili.

Ispezione visuale di routine (settimanale o mensile)

- Sempre assicurarsi che i bulloni e dadi siano bene serrati.
- Assicurarsi che la superficie antitrauma sia sgombra da oggetti che non dovrebbero starci.
- Assicurarsi che non ci manchino delle parti.
- Controllare che la pista sia sgombra da oggetti.

Ispezione operativa (1 a 3 mesi)

- Controllare la stabilità della costruzione.
- Controllare ogni parte su logoramento eccessivo e sostituire se necessario.

Ispezione annuale (1 a 2 volte ogni anno)

- Controllare la ruggine e la corrosione.
- Controllare ogni parte su logoramento eccessivo e sostituire se necessario.

INSTRUKCJA BEZPIECZEŃSTWA

- Prosimy zachować niniejszą instrukcję użytkowania w celu wykorzystania jej w przyszłości.
- Prosimy nie modyfikować urządzenia ani sposobu montażu w jakikolwiek sposób. Zmiany będą miały wpływ na integralność struktury i wymiana części zamiennych nastąpi na koszt nabywcy. Niewłaściwe użytkowanie lub zastosowanie produktu niezgodne z przeznaczeniem jest zabronione i zwalnia producenta z jakiegokolwiek odpowiedzialności.
- Montaż zawiesia powinna wykonać osoba dorosła.
- Dokładna instrukcja montażu: przedstawiona na rysunku.
- Produkt spełnia europejskie normy bezpieczeństwa EN1176-1:2008. Produkt przeznaczony jest do użytku publicznego, zarówno w pomieszczeniach, jak i na zewnątrz.
- Podczas montowania lub składania urządzenia należy zwrócić szczególną uwagę, aby strefa bezpieczeństwa została zachowana i aby nie znajdowały się tam ewentualne przeszkody: ściany, ogrodzenie, ... Powierzchnia upadku powinna wyglądać tak, jak zostało to pokazane na rysunku FIG I (ostatnia strona).
- Podczas instalacji urządzenia, należy upewnić się, że nie występuje ryzyko zakleszczenia.
- Zawieszanie może być stosowane do huśtawek typu bocianie gniazdo z pojedynczym punktem podwieszenia z czterema regulowanymi łańcuchami, mocowane za pomocą czterech szekli (nie zawarte w zestawie) (FIG II).
- Maksymalne obciążenie huśtawki to 600 kg.

MONTAŻ KROK PO KROKU

- Wywiercić otwory w belce (na zawieszaniu).
- Zamontować zawieszanie za pomocą śrub z łbem sześciokątnym (M12).
- Zamaskować śruby za pomocą np.:
 - nakrętki kołpakowej,
 - maskownicy wewnętrznej,
 - plastikowej maskownicy.

Dalsze instrukcje montażu na ostatnich stronach.

KONTROLA I KONSERWACJA

Częstotliwość kontroli i konserwacji zależy od rodzaju artykułu, użytych materiałów bądź innych czynników (np. dużego obciążenia, umyślnego zniszczenia, wilgotności powietrza, zanieczyszczenia powietrza, wieku wyposażenia itp.). Ruchove metalowe elementy powinny być regularnie oliwione.

Rutynowa kontrola (raz na tydzień lub raz na miesiąc)

- Zawsze należy sprawdzać, czy śruby i nakrętki są mocno dokręcone.
- Na podłożu amortyzującym pod produktem nie powinny znajdować się żadne przedmioty.
- Należy sprawdzać, czy nie brakuje żadnych elementów.
- Należy sprawdzać czy na podłożu nie znajdują się niebezpieczne przedmioty.

Kontrola robocza (raz na 1 do 3 miesięcy)

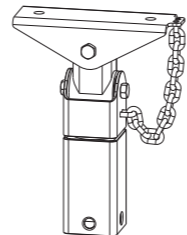
- Należy sprawdzać stabilność konstrukcji.
- Należy sprawdzać zużycie każdej części i w razie potrzeby wymienić na nową.

Kontrola roczna (1 lub 2 razy do roku)

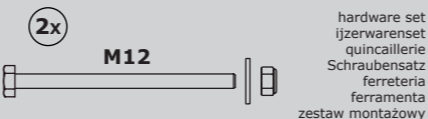
- Należy sprawdzać elementy konstrukcji pod kątem obecności rdzy i korozji.
- Należy sprawdzać zużycie każdej części i w razie potrzeby wymienić na nową.


**PART LIST - ONDERDELEN - LISTE DES PIÈCES
UNTERTEILE - LISTA DE PARTES
ELENCO DEGLI ELEMENTI - LISTA CZĘŚCI**

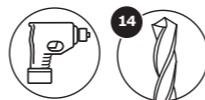
swing hook
schommelhaak
crochet
Schaukelhaken
oscilación del gancho
altalena gancio
zawieszanie



not included - niet inbegrepen - non inclus
nicht inbegrepen - no incluido - non incluso - nie dołączone


**TOOLS - GEREEDSCHAP - OUTILS
WERKZEUGE - HERRAMIENTAS
STRUMENTI DA LAVORO - NARZĘDZIA**


ratchet spanner with cap 19
ratelsleutel met dop 19
clé à cliquet avec douille 19
Universalschraubenschlüssel mit Aufsatz 19
lave de trinquete con boca del 19
chiave a cricchetto con attacco da 19
klucz z grzechotką i nakładką 19



drill bits diameter 14
boor diameter 14
foreuse diamètre 14
Bohren Durchmesser 14
taladro de 14
trapano da 14
wiertło 14

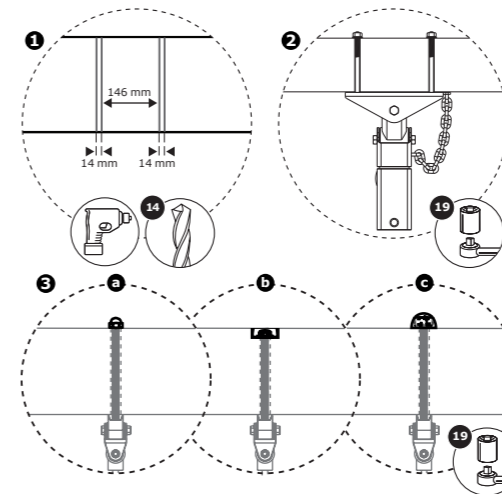

**ASSEMBLY - MONTAGE
MONTAJE - MONTAGGIO - MONTAŻ**


FIG I

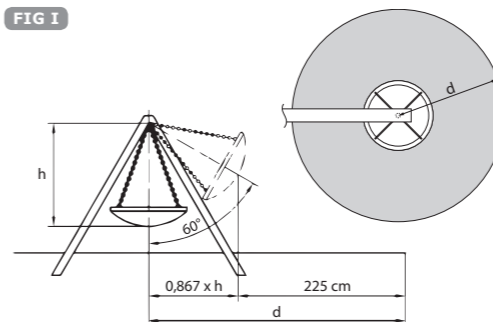
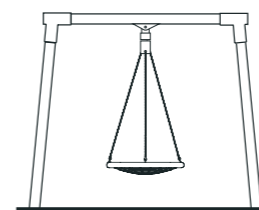


FIG II



KBT nv
Hemelrijken 8
2890 Sint-Amands
BELGIUM

KBT Polska sp. z o.o.
ul. M. Konopnickiej 6
00-491 Warszawa
POLAND

Instructions for use
Single point suspension
swinghook for nest swings

817.008.

Gebruiksaanwijzing
Schommelhaak voor nestschommel
met 1-puntsophanging

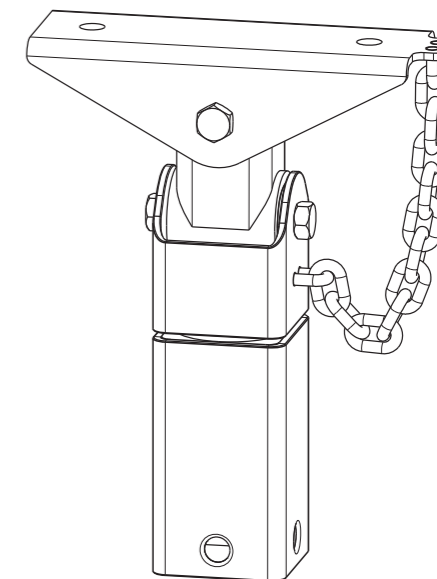
Mode d'emploi
crochet pour balançoires nid suspension à point unique

Gebrauchsanleitung
Einpunkt-Aufhängung Haken für Nest
Schaukeln

Modo de empleo
gancho de suspensión único para
asiento nido

Istruzioni per l'uso
gancio per sospensione
a singolo punto per seggiolino nido

Instrukcja użytkowania zawieszania
jeden punkt zawieszania do huśtawki
typu "bocianie gniazdo"



Benelux